

HEATLOCK®

THE STRAIGHT
YOUR
HOT-RUNNER
REVOLUTION

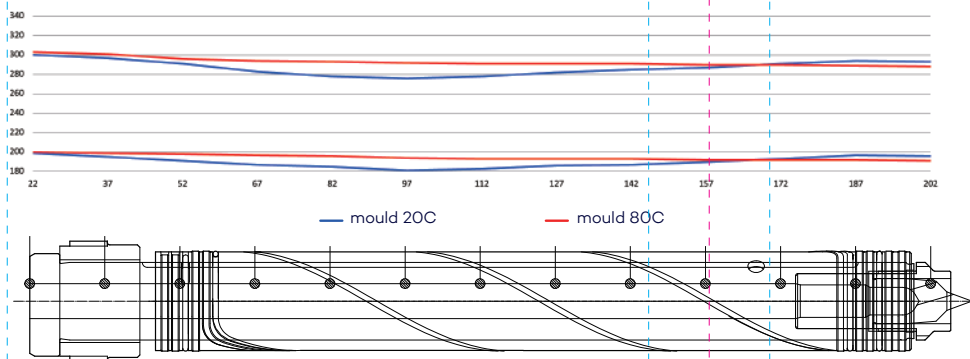

THE STRAIGHT HEATER REVOLUTION, SAVE ENERGY



WE STRAIGHTEN HOT RUNNERS OUT

采用最先进技术制造的加热器掀起了热流道革命。强化温度曲线 = > STRAIGHT加热器, 实现了优良的熔体控制和节能。



CE-FIX CERAMICS

我们的标志性陶瓷绝缘 (CE Fix认证) 是一种经过时间检验的创新解决方案, 可以锁住热量、节省能源。



SB SINGLE NOZZLE SERIES

我们的耐用型系列是加热器技术的奇迹, 专为卓越性能打造! 它是冷浇口的替代产品。



ST ENGINEERING SERIES

采用独创加热器技术生产的超薄热嘴保证了高要求塑胶的性能。

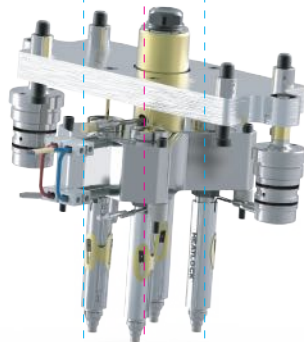

SB SCREW IN SERIES

小型整体式的热流道系统专为高要求塑胶量身定制。

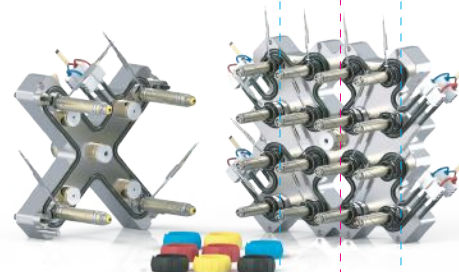

ST CAPS AND CLOSURE SERIES

超薄热嘴是紧凑式加热器技术的杰作, 能够生产出满足高性能需求的多模腔模具。



HOT HALF PERFECTION

经过检验的全装配式热半模具有极高的可靠性和长使用寿命。适用于安装和维护多种模胚标准。完全符合全球设计标准。

HEATLOCK®

HEATLOCK Co., Ltd.

HongKong Office :

Room 12-F, 9/FL,
Witty Commercial Building,
1A-1L Tung Choi Street, Mong
Kok, KLN, Hong Kong

T : +852 8120 5469

中国:

广东省佛山市顺德区北滘镇
金茂华美达广场1座1108室
邮政编码:528311

T : +86 757 2991 5868

Order & Info

E : frontdesk@heatlock.com

如需查看我们全球经销商的完整清单,
请参考我们的网站

www.heatlock.com



THE STRAIGHT

HEATLOCK® 03 / 2023. ALL RIGHTS RESERVED.

HOT-RUNNER PERFECTION MADE BY SWEDEN

**THE STRAIGHT REVOLUTION SERIES, MARVEL OF
TECHNOLOGY, TOTAL MELT CONTROL**

我们与我们的科技加热器供应商共同开发了一款加热器,用来配合我们的热嘴设计样式和具体应用。由于它的温度曲线不受熔体或模具温度影响,因此我们将这个优异而独特的加热器称作“STRAIGHT加热器”!

陶瓷材质能够锁定热量,正如我们的品牌名字“Heatlock”。凭借较低的功率,STRAIGHT加热器能够真正节省能源。

HOT RUNNER PERFECTION MADE BY SWEDEN

我们热衷于提供热流道解决方案,让我们引以为豪的是在实现简单结构的同时保持最佳性能,从而实现了完美的模块化设计。

我们的工厂是按照国际企业标准设立的,而且以严格的质量管理体系作为其关键组成部分。我们在热流道解决方案领域拥有40多年经验。

CERAMIC INSULATED, CE TECHNOLOGY

HEATLOCK®热流道以陶瓷隔热著称,可以隔离一切和模具的接触点以及定位点。凭借我们的专利CE fix认证技术,我们进一步提高了陶瓷的使用便利性而且增强了可持续性。

**FANATIC ABOUT
CUSTOMER CARE**

在我们的整个全球合作伙伴网络中,无论您的模具是在哪里生产的,HEATLOCK®始终能够保障高品质服务。

中国·德国·美国

**GLOBAL CALL, HELP
ANYWHERE**

- 随时随地提供帮助
- 全球保修
- 承诺全模具寿命期间永久服务保障高品质服务。

